

# TT 515-A

## ENCEINTE ACTIVE PROFESSIONNELLE

### DESCRIPTION

Flexibilité, puissance et faible encombrement font de la TT 515-A une solution idéale pour les applications pro mobiles et fixes, où taille et poids sont essentiels. Cette approche combine les avantages de la technologie TT+ : dispersion contrôlée, clarté exceptionnelle, puissance élevée, nombreux accessoires d'accroche, protection contre les intempéries, logiciel de gestion et contrôle en temps réel RDNET avec presets. La configuration de la TT 515-A associe deux haut-parleurs à membrane de 5" à charge et phase optimisées, et un guide d'ondes CMD orientable monté avec un moteur à compression de 1,75" à dôme titane. Qu'elle soit utilisée comme un système principal compact et puissant, en complément d'un plus gros système, pour de la sonorisation 3D/immersive, ou combiné avec ses nombreux accessoires pour des installations de haute qualité, la TT 515-A est rapide à déployer et à régler.



### CARACTÉRISTIQUES

- 127 dB SPL max
- Dispersion 100° x 70°
- 2 haut-parleurs grave 5" au néodyme, bobine 2"
- Moteur à compression d'aigu, dôme titane de 1,75"
- Amplification 2 canaux en Classe D, puissance totale 1000 W RMS
- Réponse en fréquence 70 – 20 000 Hz
- RDNet intégré
- Traitements FIRPHASE et Bass Motion Control

## SPÉCIFICATIONS

<b>Spécifications acoustiques</b>	Réponse en fréquence :	70 Hz ÷ 20000 Hz
	SPL max. @ 1m:	127 dB
	Angle de couverture horizontale:	100°
	Angle de détection vertical:	70°
<b>Hauts-parleurs</b>	Pilote de compression :	1 x 1.0" neo, 1.75" v.c
	Woofers :	2 x 5.0" neo, 2.0" v.c
<b>Sections entrées/sorties</b>	Signal d'entrée :	bal/unbal
	Connecteurs d'entrée :	XLR, RDNet Ethercon
	Connecteurs de sortie :	XLR, RDNet Ethercon
	Sensibilité d'entrée :	-2 dBu/+4 dBu
<b>Section processeur</b>	Fréquences de recouvrement :	1200
	Protections :	Excurs.
	Limiteur :	Fast Limiter
	Commandes :	Bypass, Linear/High Pass, Volume, RDnet on board
	RDNet :	Yes
<b>Section alimentation</b>	Puissance totale :	2000 W Peak, 1000 W RMS
	Hautes fréquences :	600 W Peak, 300 W RMS
	Basses fréquences :	1400 W Peak, 700 W RMS
	Système de refroidissement :	Convection
	Connexions :	Powercon IN/OUT
<b>Conformité standard</b>	Safety agency:	CE compliant
<b>Spécifications physiques</b>	Matériau du cabinet/caisson :	Baltic birch plywood
	Matériel :	2X M10 TOP AND BOTTOM 2X PIN D.10
	Poignées :	2 TOP AND BOTTOM
	Grille :	Steel
	Couleur :	Black
<b>Taille</b>	Hauteur :	456 mm / 17.95 inches
	Largeur :	154 mm / 6.06 inches
	Profondeur :	237.5 mm / 9.35 inches
	Poids :	9.8 kg / 21.61 lbs
<b>Infos colisage</b>	Hauteur du colis :	510 mm / 20.08 inches
	Largeur du colis :	290 mm / 11.42 inches
	Profondeur du colis :	200 mm / 7.87 inches
	Poids du colis :	11.3 kg / 24.91 lbs



**NUMÉRO DE PIÈCE**

• **13000719**

TT 515-A

115V

EAN 8024530019594

• **13000686**

TT 515-A

220-240V

EAN 8024530019471

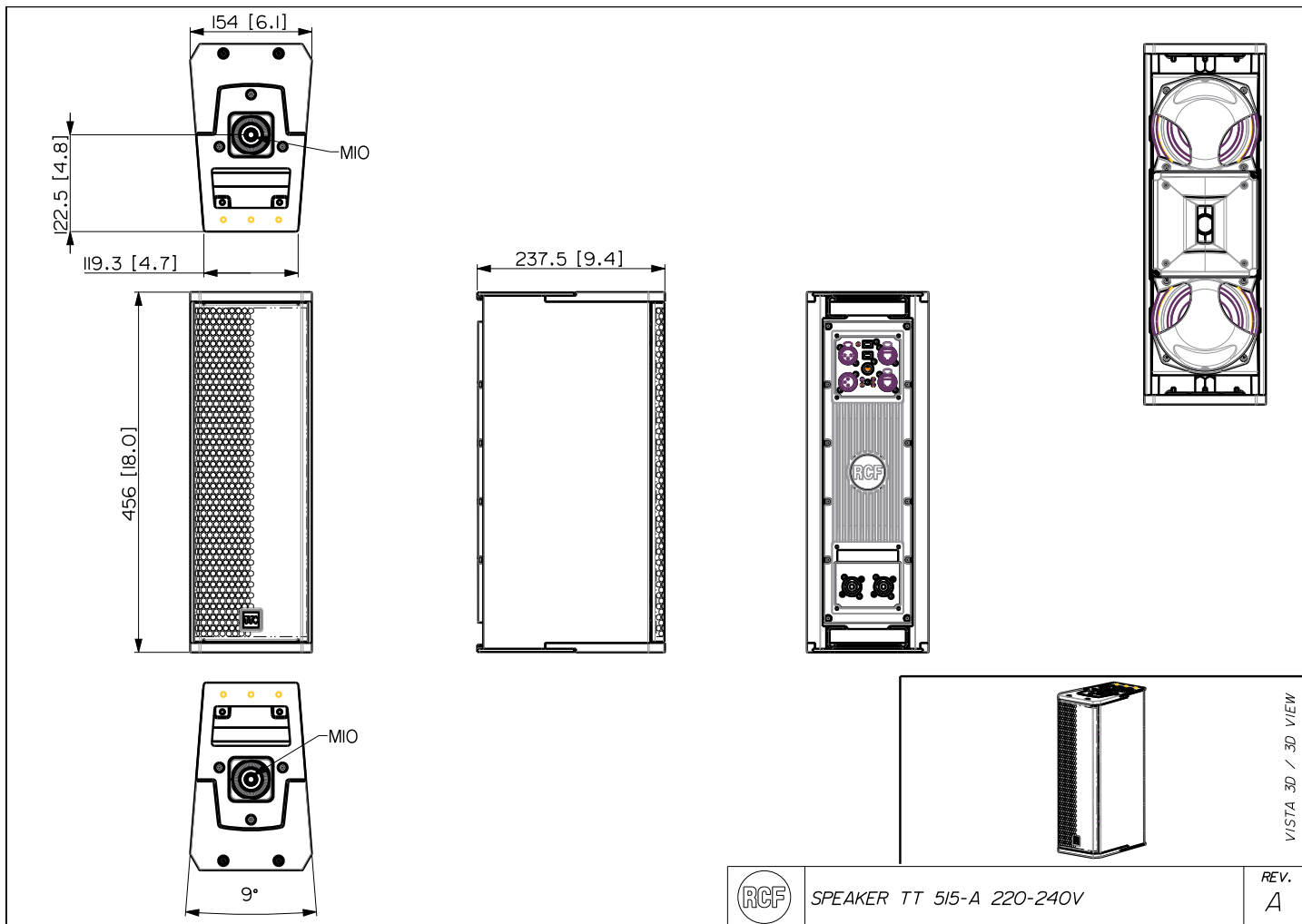

SPEAKER TT 515-A 220-240V



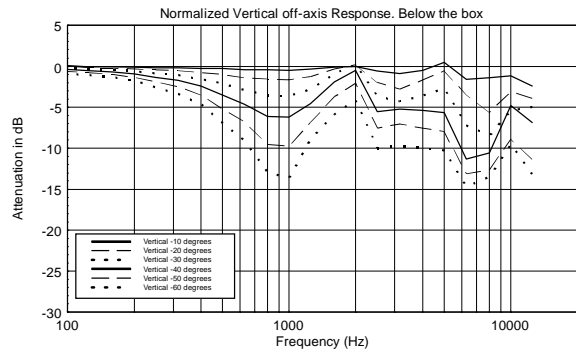
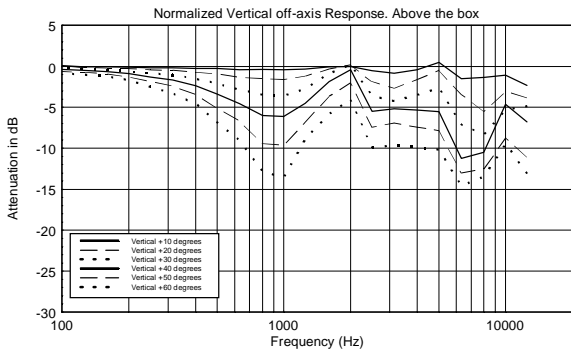
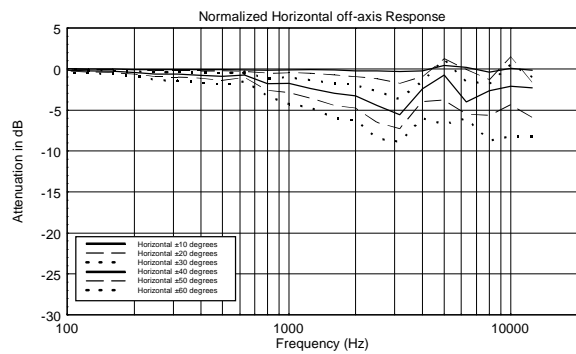
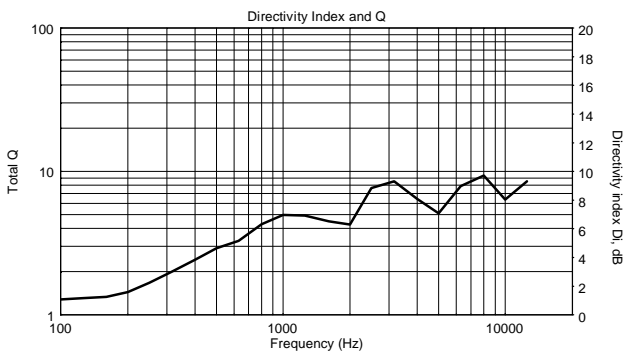
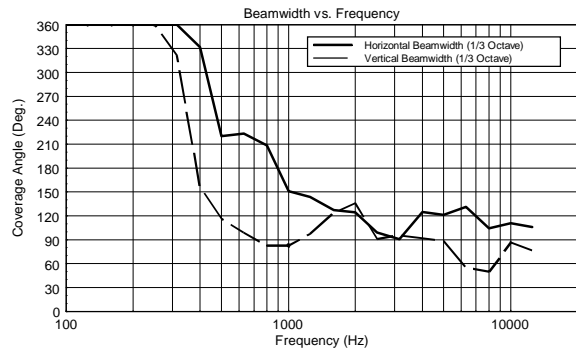
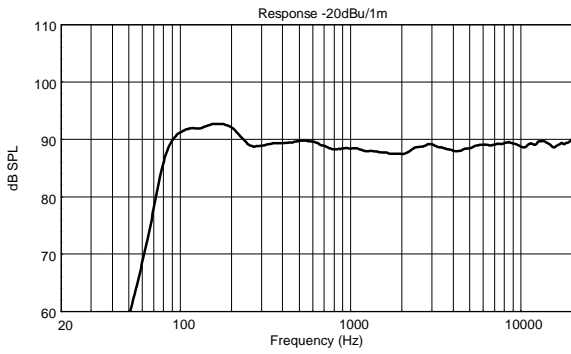

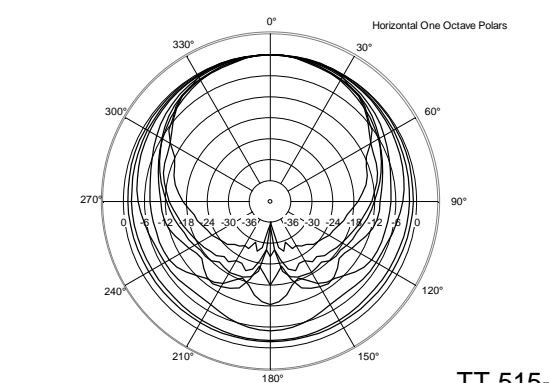
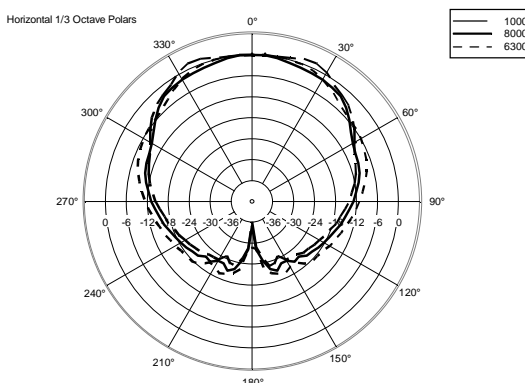
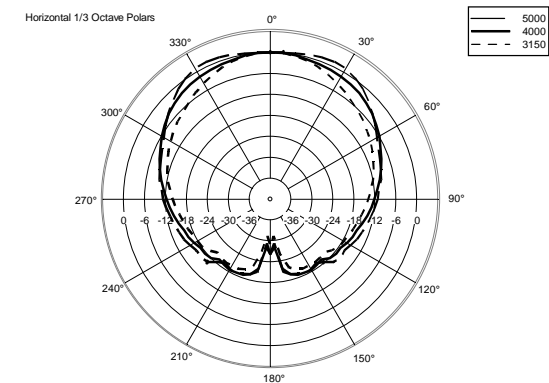
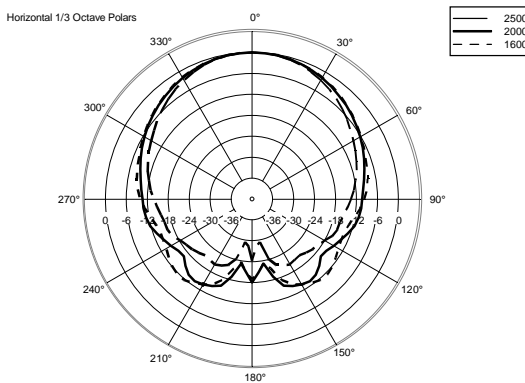
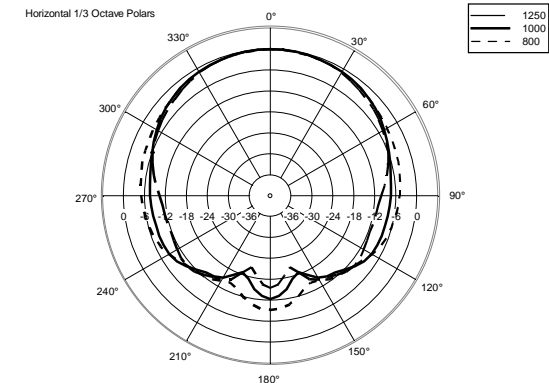
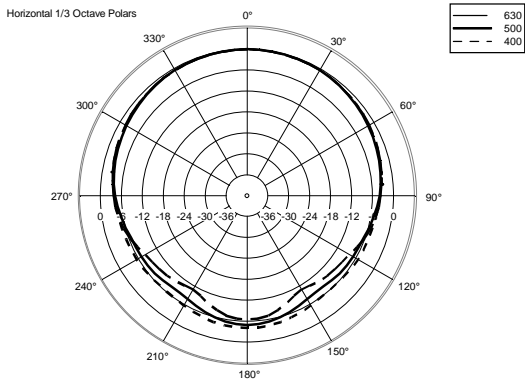
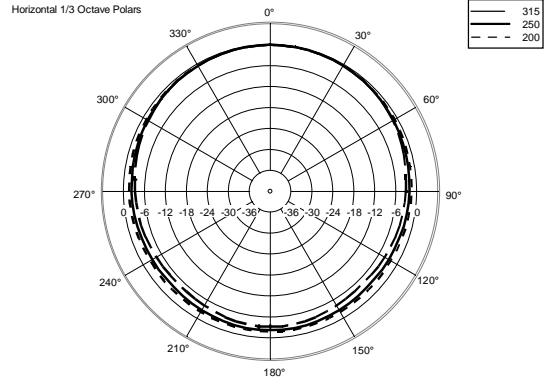
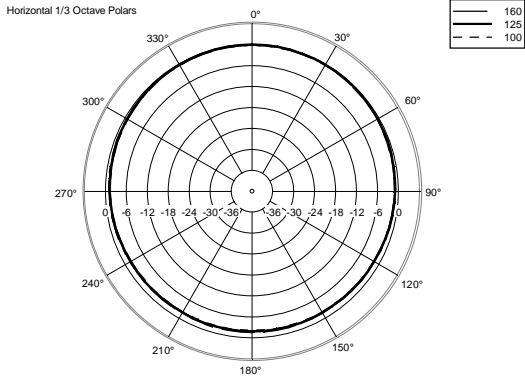

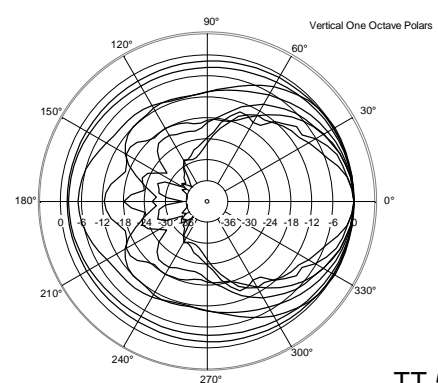
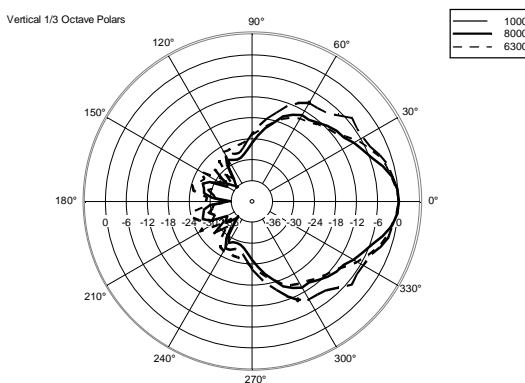
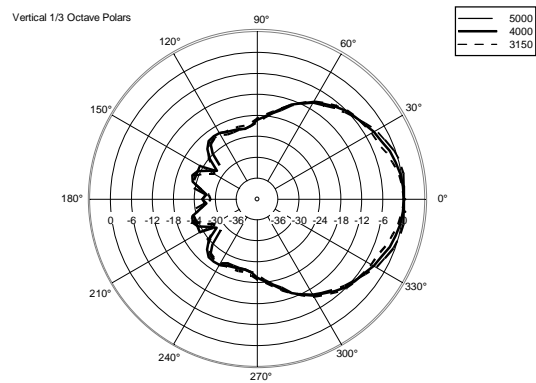
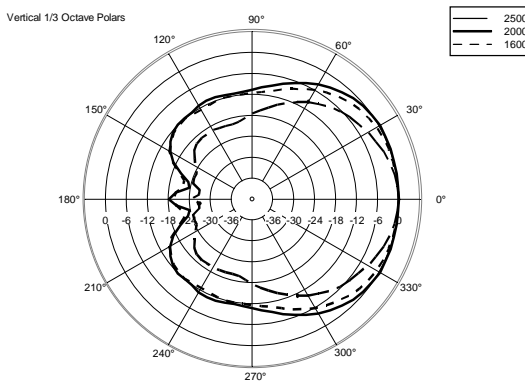
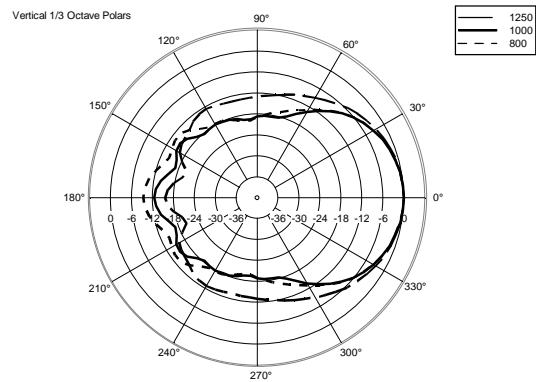
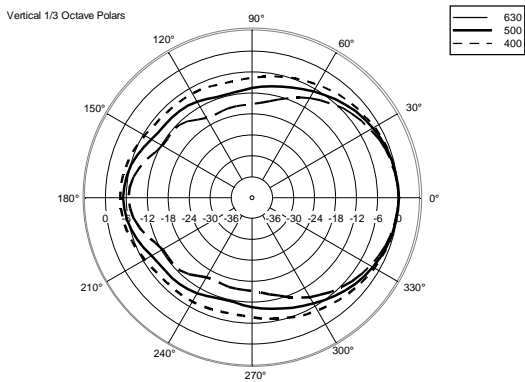
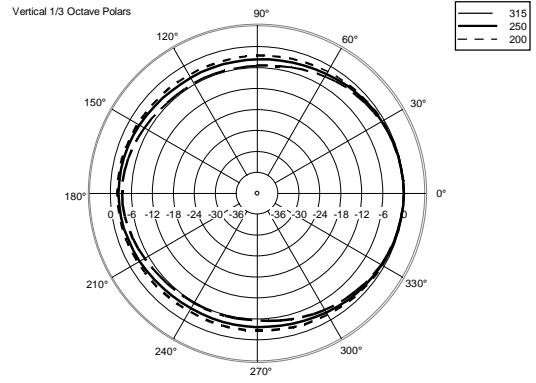
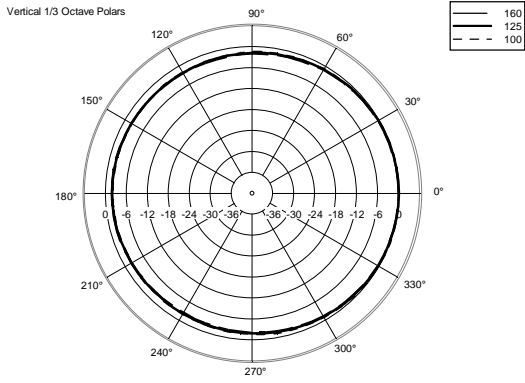
REV.  
A







## ACCESSOIRES

	AC PM-M20	NUMÉRO DE PIÈCE <b>13360067</b> EAN: 8024530014599
	AC PMX POLE MOUNT M20	NUMÉRO DE PIÈCE <b>13360232</b> EAN: 8024530010058
	AC PRO-FS PROFESS. LOCKING FLOOR STAND	NUMÉRO DE PIÈCE <b>13360109</b> EAN: 8024530006471
	AC PRO-PM PROFESS. LOCKING POLE MOUNT	NUMÉRO DE PIÈCE <b>13360110</b> EAN: 8024530006488
	COVER CVR TT 515	NUMÉRO DE PIÈCE <b>13360482</b> EAN: 8024530019891
	FLYING BRACKET FL-BR TT 515	NUMÉRO DE PIÈCE <b>13360485</b> EAN: 8024530018924
	HORIZONTAL BRACKET H-BR TT 515	NUMÉRO DE PIÈCE <b>13360459</b> EAN: 8024530018948
	LINK BAR FL-B LINK TT 515	NUMÉRO DE PIÈCE <b>13360501</b> EAN: 8024530019808
	POLE MOUNT KIT PM-KIT TT 515	NUMÉRO DE PIÈCE <b>13360458</b> EAN: 8024530018955





RAIN PROTECTION RP 1X HDL 6

NUMÉRO DE  
PIÈCE

**13360381**

EAN:

8024530015169

---



VERTICAL BRACKET V-BR TT 515

NUMÉRO DE  
PIÈCE

**13360484**

EAN:

8024530018931

---