



MQ 30P

ENCEINTE MONITOR COMPACTE POUR INSTALLATION



Description

L'MQ 30P est une mini-enceinte orientable à deux voies. Elle comprend un woofer de 3" et un tweeter coaxial à dôme, qui assurent un vaste angle de couverture. Elle est capable de reproduire fidèlement les annonces et de restituer, le cas échéant, une bonne musique de fond. Associée à un subwoofer, elle permet de diffuser de la musique de grande qualité à des niveaux sonores élevés.

Détail important, l'MQ 30P assure une reproduction uniforme de toutes les fréquences concernant la transmission de la voix et permet, par conséquent, seule ou associée à un sub-woofer, d'atteindre un niveau très élevé d'intelligibilité de la voix. L'MQ 30P a été conçue pour rester plaquée contre le mur ou au plafond dont elle dépasse par conséquent très peu. Le support articulé est intégré, il facilite l'installation et permet d'orienter l'enceinte dans toutes les directions. Comme pour les autres produits Monitor Q, le système d'installation est simple et flexible. Il prévoit le montage d'un support mural et le câblage du connecteur ; ensuite, une fois que les locaux sont aménagés, l'installation de la mini-enceinte, l'orientation et la connexion sont immédiates.

Caractéristiques

- > Enceinte acoustique suspension pneumatique à deux voies LF 3,5" - HF Tweeter 0,75" soft-dome coaxial
- > Puissance musicale/RMS: 24/12 W (branchement impédance 16 Ohms)
- > Transformateur de ligne multiprise 100 V - 12 W
- > Sensibilité (1W/1m): 88 dB
- > Pression sonore max. SPL: 102 dB
- > Bande passante: 160 Hz - 20 KHz (-10 dB)
- > Fréquence di taglio: 5400 Hz 6/6 dB/oct
- > Angle de couverture: 120°x 120°
- > Corps en matière plastique autoextinguible HB
- > Support orientable intégré pour montage mural comprenant les bornes de connexion à l'ampli

Numéro De Pièce

13000058 MQ 30P-W
13000068 MQ 30P-B

White
Black

EAN 8024530005481
EAN 8024530005511

Spécifications

Products are continually improved. All specifications are therefore subject to change without notice.



MQ 30P

ENCEINTE MONITOR COMPACTE POUR INSTALLATION

Line Art 2D

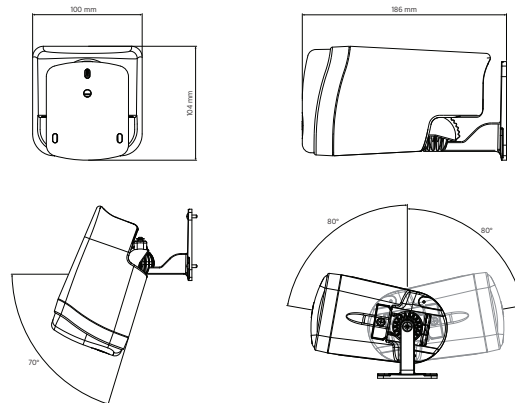

SPÉCIFICATIONS

| | | |
|-----------------------------------|-------------------------------------|----------------------|
| Specifications acoustiques | Réponse en fréquence (-10 dB) | 150 Hz ÷ 20000 Hz |
| | SPL max. @ 1m | 102 dB |
| | Angle de couverture | 120° |
| | Sensibilité du système: | 88 dB |
| Section alimentation | Impédance nominale: alimentation | 16 ohm |
| | Manipulation de tension | 12 W |
| | Manipulation de tension de crête | 48 W PEAK |
| | Fréquences de recouvrement | 5400 Hz |
| | Fréquences passe-haut | 150 Hz |
| Hauts-parleurs | Tweeter à dôme | 1 x 0.75" |
| | Woofers | 1 x 3.5" |
| Sections entrées/sorties | Connecteurs d'entrée | Euroblock |
| | Connecteurs de sortie | Euroblock |
| | Transformateur de tension constante | 100 V |
| | Réglage de tension 1 | 12 W - 833 ohm |
| | Réglage de tension 2 | 6 W - 1667 ohm |
| Conformité standard | Safety agency | CE compliant |
| Specifications physiques | Matériau du cabinet/caisson | Plastic |
| | Matériel | Wall mount bracket |
| | Grille | Steel |
| | Couleur | White, Black |
| Taille | Hauteur | 104 mm / 4.09 inches |
| | Largeur | 100 mm / 3.94 inches |
| | Profondeur | 186 mm / 7.32 inches |
| | Poids | 1.19 kg / 2.62 lbs |