



# HD 410T

PAVILLON EN ALUMINIUM AVEC MOTEUR ET TRANSFO DE LIGNE



## Description

## Caractéristiques

- › Transformateur de ligne intégré avec sélecteur de puissance multitap sur le capot arrière
- › Filtre passe-haut pour la protection du driver contre les basses fréquences hors gamme
- › Construction IP 66 double isolement pour températures entre -25°C et +70°C
- › Couverture postérieure en ABS stabilisé UV de
- › Couleur gris RAL 7035

## Numéro De Pièce

13133041 HD 410T

Grey - RAL 7035 EAN 8024530001247

## Spécifications

Products are continually improved. All specifications are therefore subject to change without notice.



# HD 410T

PAVILLON EN ALUMINIUM AVEC MOTEUR ET TRANSFO DE LIGNE

## Line Art 2D

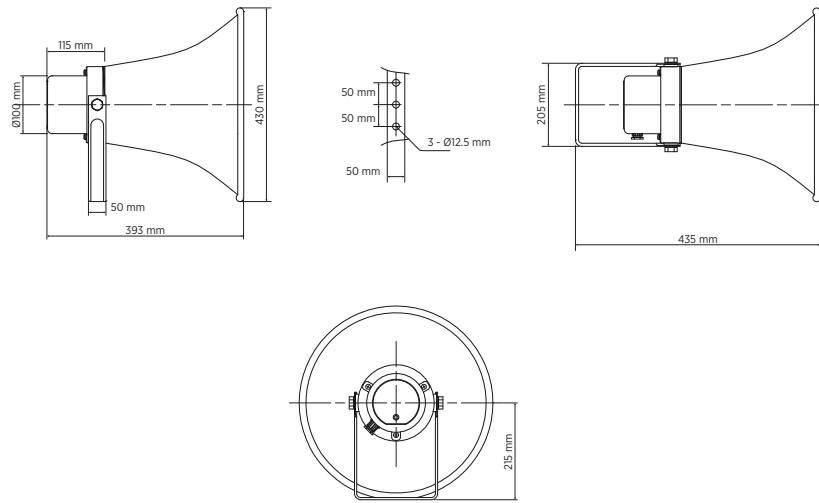

### SPÉCIFICATIONS

<b>Spécifications acoustiques</b>	Réponse en fréquence (-10 dB) SPL max. @ 1m Angle de couverture Sensibilité du système:	180 Hz ÷ 7000 Hz 130 dB 90° 112 dB
<b>Section alimentation</b>	Amplification Manipulation de tension Manipulation de tension de crête	Full Range 50 W 200 W PEAK
<b>Hauts-parleurs</b>	Pilote de compression	1 x 2.0"
<b>Sections entrées/sorties</b>	Connecteurs d'entrée Connecteurs de sortie Transformateur de tension constante Réglage de tension 1 Réglage de tension 2 Réglage de tension 3 Réglage de tension 4 Réglage de tension 5	Cable Cable 70/100 V 50 W - 200 ohm 30 W - 333 ohm 25 W - 400 ohm 15 W - 667 ohm 7.5 W - 1333 ohm
<b>Conformité standard</b>	Degré de protection IP Safety agency	IP 66 CE compliant
<b>Spécifications physiques</b>	Matériau du cabinet/caisson Matériel Couleur	Aluminum Stainless steel U bracket Grey - RAL 7035
<b>Taille</b>	Profondeur Diamètre Poids	393 mm / 15.47 inches 430 mm / 16.93 inches 3.57 kg / 7.87 lbs