



CMR 50T

ENCEINTE ACOUSTIQUE PLAFONNIER À DEUX VOIES



Description

La CMR 50T est une enceinte plafonnier à deux voies polyvalente, adaptée à un grand nombre d'applications. Grâce à son design élégant et discret, étudié dans les moindres détails, la CMR 50T s'accorde à tout style de bâtiment. Ses haut-parleurs de haute qualité, disposés en configuration coaxiale, garantissent une reproduction musicale précise à toutes les fréquences et assurent des niveaux de pression acoustique impressionnants pour une enceinte aussi compacte. L'installation est facile grâce aux trois pinces à longue course. La grille magnétique permet d'accéder immédiatement au sélecteur de puissance situé en façade : le transformateur de ligne fournit une puissance nominale de 40 W sur des lignes à tension constante de 70 V et 100 V, ainsi que cinq autres valeurs de puissance.

Caractéristiques

- › Puissance admissible 40 W RMS
- › 110 dB SPL max
- › Réponse en fréquence 80 - 20000 Hz
- › Pavillon à directivité constante, conique à 130°
- › Haut-parleur grave haute puissance de 5"
- › Tweeter à dôme 1", aimant au néodyme
- › Coffret en plastique auto-extinguible et boîtier arrière en métal
- › Grille frontale magnétique en acier
- › Connecteur EUROBLOCK 4 points (entrée et renvoi audio câblés en parallèle)
- › 5 niveaux de puissance sélectionnables

Numéro De Pièce

13100044 CMR 50T W

White - RAL 9003 EAN 8024530017439

Spécifications

Products are continually improved. All specifications are therefore subject to change without notice.



CMR 50T

ENCEINTE ACOUSTIQUE PLAFONNIER À DEUX VOIES

Line Art 2D

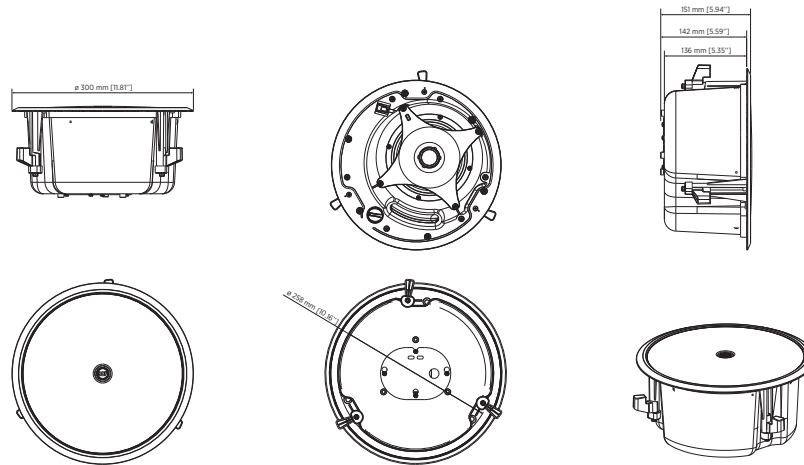

SPÉCIFICATIONS

Specifications acoustiques

Réponse en fréquence (-10 dB)	80 Hz ÷ 20000 Hz
SPL max. @ 1m	110 dB
Angle de couverture	130°
Sensibilité du système:	88 dB

Section alimentation

Amplification	Full Range
Impédance nominale: alimentation	8 ohm
Manipulation de tension	40 W RMS
Manipulation de tension de crête	160 W PEAK
Fréquences de recouvrement	2500
Amplificateur recommandé	DMA 504, DMA 162, DMA 82, DMA 162P

Hauts-parleurs

Tweeter à dôme	1 x 1.0" neo, 1.0" v.c
Woofers	1 x 5.0", 1.0" v.c

Sections entrées/sorties

Connecteurs d'entrée	Euroblock
Connecteurs de sortie	Euroblock
Transformateur de tension constante	70/100 V
Réglage de tension 1	40 W - 250 ohm
Réglage de tension 2	20 W - 500 ohm
Réglage de tension 3	10 W - 1000 ohm
Réglage de tension 4	5 W - 2000 ohm
Réglage de tension 5	2.5 W - 4000 ohm

Conformité standard

Safety agency	CE compliant, UL 1480A
---------------	------------------------

Specifications physiques

Matériau du cabinet/caisson	ABS
Matériel	Steel backcan
Grille	Steel
Couleur	White - RAL 9003

Taille

Profondeur	151 mm / 5.94 inches
Profondeur d'encastrement	142 mm / 5.59 inches
Diamètre	300 mm / 11.81 inches
Diamètre de la découpe	260 mm / 10.24 inches
Poids	4 kg / 8.82 lbs



CMR 50T

ENCEINTE ACOUSTIQUE PLAFONNIER À DEUX VOIES

Accroche / Montage

ACCESSOIRES

- GRILLE KIT 4X CMR B	13360492	8024530019402
MUD RING 4X CMR	13360490	8024530019396
TILE BRIDGE 4X CMR	13360489	8024530019389