



MQ 50

KOMPAKTER 2-WEGE LAUTSPRECHER



Beschreibung

Der MQ50P ist ein kompakter Fullrange Lautsprecher mit einem schwenk- und neigbaren Wandmontagesystem. Seine hohe Leistung und erweiterter Frequenzgang ermöglicht eine gute Musik- und Sprachbeschallung als Hintergrund- oder auch Hauptsystem. Er hat einen 5" Bass und einen horngeladenen Dome Tweeter mit einer Abstrahlung von 120° horizontal und 100° vertikal. Den MQ50 gibt es in den Farben weiß, silber und schwarz.

Funktionen

- › 2-Wege Bassreflex Lautsprecher
- › 5" Woofer, 0,75" Tweeter mit Waveguide
- › Crossover Frequenz: 4500 Hz, 12/12 dB/oct
- › Musik-/Nennleistung: 120/60 Watt
- › Impedanz: [Bypass] 16 Ω
- › Schutzschaltung: Dynamisch für den Woofer und Tweeter
- › Gehäuse aus hochverdichtetem Polystyrol
- › Anschlüsse: abnehmbarer Euroblock

Artikel-nummer

13000056 MQ 50 W
13000070 MQ 50 B

White
Black

EAN 8024530005474
EAN 8024530005535

Spezifikationen

Products are continually improved. All specifications are therefore subject to change without notice.



MQ 50

KOMPAKTER 2-WEGE LAUTSPRECHER

Line Art 2D

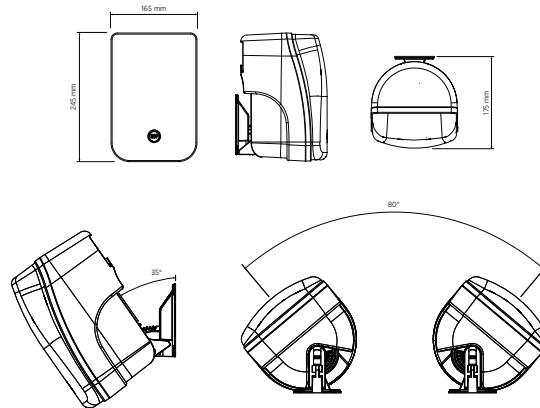

SPEZIFIKATIONEN

Spezifikation	Frequenzgang (-10dB)	70 Hz ÷ 20000 Hz	
	Max SPL @ 1m:	110 dB	
	Horizontaler Abstrahlwinkel:	120°	
	Vertikaler Abstrahlwinkel:	100°	
	System-Empfindlichkeit	89 dB	
Power sektion	Nominalimpedanz	16 ohm	
	Leistungsaufnahme	60 W	
	Paek Power	240 W PEAK	
	Übergangsfrequenz	4500 Hz	
Schallwandler	Dome Tweeter	1 x 0.75"	
	Woofer	1 x 5.0"	
Input/Output sektion	Eingangsbuchsen	Euroblock	
	Ausgangsanschlüsse	Euroblock	
	Auswahl der Leistung 1	30 W - 333 ohm	
	Auswahl der Leistung 2	20 W - 500 ohm	
	Auswahl der Leistung 3	10 W - 1000 ohm	
Standardkonformität	Auswahl der Leistung 4	5 W - 2000 ohm	
	Safety agency	CE compliant	
	Physikalische daten	Gehäuse Material	Plastic
		Hardware	Wall mount bracket
Gitter		Steel	
Farbe		White, Black	
Größe	Höhe	245 mm / 9.65 inches	
	Breite	165 mm / 6.5 inches	
	Tiefe	175 mm / 6.89 inches	
	Gewicht	2.63 kg / 5.8 lbs	